



183S(ステンレス製) 圧送タンク 5/10/15ガロン

概要

ビンクスの圧送タンクは一定の圧力で材料を供給するための圧力容器であり、対応可能な圧力は最大0.76MPaです。タンクはASME規格に準拠しているほか、真空操作についての認証も取得しています。

実際の容量

5ガロン(18.9L)型は、9.8ガロン(37L)の容量があり、5ガロンのパール缶に対応します。

10ガロン(37.9L)型は、11.8ガロン(44.7L)の容量があります。

15ガロン(56.8L)型は、19.8ガロン(74.9L)の容量があります。

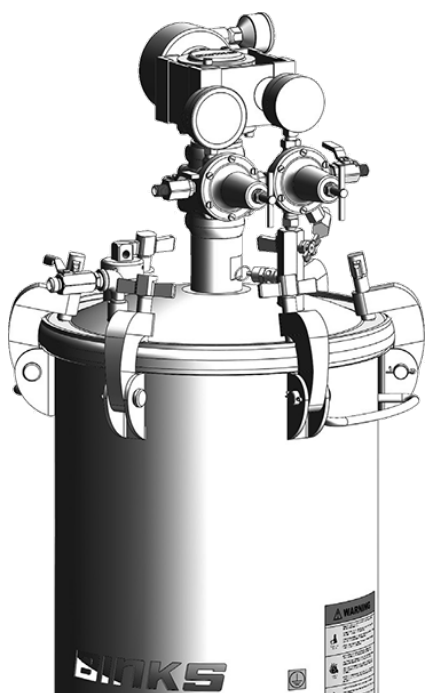

この装置を使用する前に安全上の注意と指示をよく読んでお使いください。
また本取扱説明書は大切に保管ください。

ステンレス製 5ガロン型		
タンクモデル	レギュレータ	攪拌機
183S-500	なし	なし
183S-510	シングル(タンクに供給するエアのみを調節)	なし
183S-513	シングル(タンクに供給するエアのみを調節)	ギア減速(ハビーデューティ)
183S-520	ダブル(タンクおよびガンに供給するエアを調節)	なし
183S-523	ダブル(タンクおよびガンに供給するエアを調節)	ギア減速(ハビーデューティ)
183S-530	精密タイプ	なし
183S-533	精密タイプ	ギア減速(ハビーデューティ)
183S-540	精密タイプ(ガン用レギュレータ付)	なし
183S-543	精密タイプ(ガン用レギュレータ付)	ギア減速(ハビーデューティ)

ステンレス製 10ガロン型		
タンクモデル	レギュレータ	攪拌機
183S-1000	なし	なし
183S-1010	シングル(タンクに供給するエアのみを調節)	なし
183S-1013	シングル(タンクに供給するエアのみを調節)	ギア減速(ハビーデューティ)
183S-1020	ダブル(タンクおよびガンに供給するエアを調節)	なし
183S-1023	ダブル(タンクおよびガンに供給するエアを調節)	ギア減速(ハビーデューティ)
183S-1030	精密タイプ(シングル)	なし
183S-1033	精密タイプ(シングル)	ギア減速(ハビーデューティ)
183S-1040	精密タイプ(ガン用レギュレータ付)	なし
183S-1043	精密タイプ(ガン用レギュレータ付)	ギア減速(ハビーデューティ)

ステンレス製 15ガロン型		
タンクモデル	レギュレータ	攪拌機
183S-1500	なし	なし
183S-1510	シングル(タンクに供給するエアのみを調節)	なし
183S-1513	シングル(タンクに供給するエアのみを調節)	ギア減速(ハビーデューティ)
183S-1520	ダブル(タンクおよびガンに供給するエアを調節)	なし
183S-1523	ダブル(タンクおよびガンに供給するエアを調節)	ギア減速(ハビーデューティ)
183S-1530	精密タイプ(シングル)	なし
183S-1533	精密タイプ(シングル)	ギア減速(ハビーデューティ)
183S-1540	精密タイプ(ガン用レギュレータ付)	なし
183S-1543	精密タイプ(ガン用レギュレータ付)	ギア減速(ハビーデューティ)

本部品シートにおいて、「警告」、「注意」、「注記」は、以下の安全上の注意事項を強調するために使用されています。

⚠ 警告	⚠ 注意	注記
重傷、死亡、または重大な物的損害 につながる危険な行為です	軽傷、製品の破損または物的損害 につながる危険な行為です	設置、操作、もしくはメンテナンス に関する重要な情報

⚠ 警告

本装置を使用する前に、以下の注意事項をお読みください。





- | | |
|--|--|
|  <p>本マニュアルをお読みください。
塗装機器を操作する前に、操作マニュアルに記載されているすべての安全、操作、およびメンテナンス情報を読んで理解してください。</p> |  <p>保護メガネを着用してください。
サイドシールド付きの保護メガネを着用しないと、目に重症を負う、もしくは失明につながるおそれがあります。</p> |
|  <p>操作者のトレーニング
塗装機器を操作する前に、操作担当者は全員必ずトレーニングを受けなければなりません。</p> |  <p>直ちに医師の診察を受けてください。
塗料に触れないために、次の点に注意してください。
 <ul style="list-style-type: none"> • ガン/バルブを人や体の一部に向けしないでください。 • スプレーチップの上に手や指を置かないでください。 • 手、体、手袋、またはウェスで液体の漏れを止めたり、そらせたりしないでください。 • スプレーする前は、常にスプレーガンに先端ガードを取り付けてください。 • スプレーする前に、常にトリガーが安全に作動することを確認してください。 </p> |
|  <p>装置の誤使用に関する危険
装置の誤使用により、装置の破損や誤作動、予期せず動作が開始することがあり、重症につながるおそれがあります。</p> |  <p>医療上の注意
高圧液による怪我は重症になります。けがをした場合、またはけがの疑いがある場合は：
 <ul style="list-style-type: none"> • すぐに緊急治療室に行きます。 • 注入による怪我の疑いがあることを医師に伝えてください。 • この医療情報またはエアレススプレー装置に付属の医療注意カードを医師に提示してください。 • 塗料の種類や安全データシートを医師に伝えます。 </p> |
|  <p>保守中は、すべての電源、接続を切断、減圧、ロックアウトしてください。保守する前に全ての電源、接続を切断、減圧、ロックアウトしないと、重症や死亡事故につながるおそれがあります。</p> |  <p>防毒マスクを着用
有毒ガスを吸い込むと、重傷や死に至る危険があります。液体および溶剤の製造元の安全データシートに従い防毒マスクを着用してください。</p> |
|  <p>高圧注意
高圧力は重傷を招く原因となります。保守する前に、全ての圧力を開放してください。スプレーガンの吹付き、ホースからの液漏れ、破損した部品によって人体に塗料が噴出されると、重傷を招くことがあります。</p> |  <p>有毒な塗料または蒸気
危険な塗料または有毒な蒸気が眼や皮膚に付着したり、誤って吸込んだり飲み込んだりすると、重傷や死亡につながります。使用する塗料の危険性に関して習得してください。</p> |
|  <p>圧力解放手順
機器取扱説明書の圧力開放手順を必ず守ってください。</p> |  <p>火災および爆発の危険性
装置の不適切な接地、不十分な換気、火気、火花などは危険で、火災や爆発、重傷につながる可能性があります。</p> |
|  <p>装置保護具の適切な場所への設置
安全装置が正しく設置されていない場合は、装置を操作しないでください。</p> |  <p>発射物の危険
高圧で放出される塗料やガスまたは飛んでくる破片によって負傷する場合があります。</p> |
|  <p>自動装置
自動装置は、警告なしに突然動作することがあります。</p> |  <p>電気ショック/アース
不適切な接地やスパークは危険で、火災や爆発、電気ショックなどの深刻な重症につながります。</p> |
|  <p>日常点検
機器の摩耗または破損した部品がないか、毎日点検してください。状態がよくわからない場合は、操作しないでください。</p> |  <p>指を挟む危険性
稼動部に指を挟むと、押しつぶされたり、切断される可能性があります。全ての稼動部には指を挟む危険性があります。</p> |
|  <p>装置を絶対に改造しないでください。
装置メーカーの書面確認ない限り、装置を改造しないでください。</p> |  <p>騒音の危険性
大音量が人的損傷を引き起こす場合があります。本装置を使用する場合は、聴覚保護具を使用してください。</p> |
|  <p>緊急時に備え、あらかじめ機器の停止方法、遮断箇所を把握してください。</p> | |
|  <p>静電気対策
塗料は帯電するため、作業領域にある装置類や被塗物、その他導電性の物は適切に接地し放電する必要があります。不適切な接地や火花は危険で、火災、爆発、感電その他の重傷につながります。</p> | |

本情報を装置の操作者に提供するの、雇用主の責任です。

ピンクおよびデビルビス機器に関する詳細な安全情報については、一般機器安全小冊子(77-5300)を参照してください。

5/10/15 ガロン ステンレス製 タンクASSY - 安全

通常の使用状況下で以下のような危険があります。下表をお読みください。

危険	原因	安全対策
火災 	溶剤や塗料が可燃性で非常に発火しやすい。特にスプレーされたとき。	1. 可燃蒸気が蓄積しないよう適度な排気口を設けます。 2. スプレーエリアでの禁煙を徹底してください。 3. スプレーエリアへの消火機材設置を徹底してください。
火災 - タンク 	可燃性液体の蒸気は、火災や爆発の危険性をはらむ。	タンクは着火物から最低3m 以上離します。 着火物としては、高温の物体、機械的なスパーク、アーク性のある(安全回路のない)電気器具が含まれます。
爆発 - タンク - 静電気 	塗料が圧送タンクやホースを流れる際、静電気が発生します。全ての部位が適正にアースされていないと、スパークが発生します。スパークは溶剤やスプレーされた塗料を発火させることがあります。	1. 圧送タンクの一端に基準に適合したアース線を接続し、もう一方の端を確実に接地された箇所に接続します。 2. 4ページの“アース接地と必要な機材”を参照してください。
爆発 - 圧送タンク - 破裂 	圧送タンクの改造は、タンク強度を著しく落とします。	1. いかなる場合も圧送タンクに穴を開けたり、溶接したり改造を加えないでください。 2. 安全バルブを調整・取り外しなど手を加えないでください。交換が必要な場合は同じ型・同じ仕様のバルブを使用してください。
爆発 - 亜鉛メッキタンク - 材料適合性 	ハロゲン化炭化水素系溶剤: 例えば1.1.1トリクロロエタンや塩化メチレンは、アルミ製パーツや機器と反応し爆発する危険があります。これらの溶剤は亜鉛メッキされたタンク表面をも腐食させます。	1. 塗料のデータシートやラベルを確認し、亜鉛メッキ鋼圧送タンクに、これら溶剤を含む塗料を使用してはいけません。ステンレス製タンクはハロゲン化溶剤が使用できます。 2. 塗料の成分表を参照し、塗料がタンク接液部と化学的な適合性があることを確認してください。タンクに塗料や溶剤を注ぐ前に、常に付属の塗料説明書を読んでください。
一般的な安全事項	誤った使用や不適切な保守は危険です。	機器の安全な使用方法と保守に関し、作業者は適正な教育・訓練が必要です。 使用者は、各国・各地域の、換気・火災注意・操作・保守・設備維持に関する規準を遵守してください。

 警告	圧力逃がし手順
<p>高圧力は重傷を招く原因となります。</p> <p>システムが停止した後も、タンクの圧力は維持されています。</p> <p>タンク圧力を開放する際は、常にこの手順に従って行ってください。</p>	<p>けがの危険を減ずるため、以下の圧力逃がし手順を守ってください。</p> <ul style="list-style-type: none"> ◆ スプレーシステムのいかなる部分をチェック、修理する前に… ◆ タンクカバーや充填キャップを取り外す前に… ◆ タンクを使用開始する前に… <ol style="list-style-type: none"> 1) タンクへの主エア供給を止める。 2) タンクのエアマニホールドにあるエア入力バルブを閉める。 3) 安全弁チョウネジを反時計方向に回しタンク内のエアを抜く。圧送タンクや充填キャップを外す前に、バルブを通して全てのエア圧力が開放されるまで待つ。 4) タンクカバーや充填キャップを再度取り付けるまで、開放バルブは開けたままにする。

5/10/15 ガロン ステンレス製 タンクASSY - 仕様とオプション

仕様	
最大使用圧力	0.76 MPa
タンク本体材質	ステンレス鋼(304)
タンク蓋材質	ステンレス鋼(304)
材料チューブ	3/8" ステンレス鋼(316)パイプ
材料出口(エルボ)	ステンレス鋼(316)
材料出口バルブ	ステンレス鋼(316)、3/8-18NPS(M)
攪拌機 - 羽	ガラス入りナイロン
攪拌機 - 軸	ステンレス鋼(303)
攪拌機 - 軸シール	フッ素系樹脂(PTFE)、ステンレス鋼
エアマニホールド	亜鉛メッキ鉄
エア用プラグ	18-8 ステンレス鋼
タンク底プラグ(オプションキット)	ステンレス鋼(304)、3/4-14NPS(M)

タンク容量	
公称容量	実際の容量
18.9L (5ガロン)	37L
37.9L (10ガロン)	44.7L
56.8L (15ガロン)	74.9L

エアコントロールオプション	
タイプ	アプリケーション
レギュレータなし (エアインレット圧力ゲージ)	ホールドタンクおよびトランスファータンク。 精密な塗料圧制御を必要としない場合に使用。
スタンダードシングルレギュレータ	スタンダードな塗料圧制御機能のみを装備。塗料圧とエア圧の双方に関して精密な制御を必要としない場合に使用。 霧化エアをフィルタールレギュレータエアラインから取り入れられる場合にも使用。
スタンダードダブルレギュレータ	精密な制御により、最適な状態の材料を低い塗料圧と霧化エア圧で使用することが可能。エア圧を制御する手段が他にない場合、ポータブルエアコンプレッサーやエアラインと一緒に使用。
精密レギュレータ	塗料の低圧を極めて精密に制御することが可能。
精密レギュレータ (スタンダードガンレギュレータ付)	塗料の低圧を極めて精密に制御できるほか、スプレーガンの霧化エアについても精密な制御が可能。

攪拌オプション	
タイプ	アプリケーション
攪拌機なし	最低限の混合に抑えるか、または攪拌が不要な材料
ギア減速攪拌機	強力な攪拌で混合または顔料沈殿を防ぐことを必要とする中～高粘度材料

5/10/15 ガロン ステンレス製 タンクASSY - 操作とトラブル対策



警告

高圧力は重大な被害をもたらす可能性があります。

システムをシャットダウンした後、圧力タンクの内部は圧力が維持されます。リッド(蓋)や注入口を開けたりタンクのメンテナンスを行ったりする場合は、3ページに記載された手順に従ってあらかじめ圧力逃がしの作業を行います。

準備

メーカーの指示に従い、材料を混ぜて使用できる状態にします。材料の塊や膜または異物によって塗料の流路やスプレー装置を詰まらせないよう、細目のスクリーンを用いて材料をろ過します。

上記の手順に従い、圧力逃がしを行います。

材料をタンクに加えるため、リッド(蓋)を取り外してタンクもしくはコンテナの中に直接注ぎ込みます。

タンクには1ガロン(3.8 ℓ)のフルイドを直接入れることができます。

リッド(蓋)アセンブリを取り付けて、つまみネジをしっかりと閉めます。

エア供給装置には、エアの汚れや水分および油分を除去するためエアフィルターよりエアホースをタンクに接続します。

材料が通過するホースを塗料アウトレットバルブに接続します。

操作

1. タンクに対するエアインレットバルブを閉じます。スプリングのテンションが緩和されるまでレギュレータのハンドルを反時計回りに回転させます。
2. タンクに対するエア供給を開始させます。
3. タンクに対するエアインレットバルブを開きます。
4. 塗料アウトレットバルブを開きます。
5. タンクに圧力を加えるため、タンク圧レギュレータのハンドルを時計回りに回転させます。
6. 霧化エアを供給源からスプレーガンに送ります。
7. テストスプレーを行います。詳細についてはスプレーガンの説明書を参照してください。エアモータ駆動の攪拌機を使用する場合、ニードルバルブをゆっくりと開いて攪拌機を始動させます。攪拌した材料の状態に応じてエアモータのスピードを調節します。

メンテナンス

装置のクリーニングは下記の手順で行います。

1. エア供給を停止させます。
2. 手順に従って圧力を逃がしします。
3. スプリングの圧力が完全に感じられなくなるまで、タンク塗料用の圧力レギュレータに設けられたT型ハンドル付調整ネジを反時計回りに回転させます。
4. つまみネジを緩めたらクランプを後方に倒し、リッド(蓋)をタンクの片側に倒します。リッド(蓋)はタンクから外さないでください。
5. スプレーガンのエアキャップ保持用リングを約3回転させて緩めます。
6. エア供給を開始させます。
7. ガンのエアキャップを布で覆ってトリガーを引きます。これによって材料はホースを通してタンクに戻されます。
8. タンクを空にしたら、タンクおよび材料と接したパーツをクリーニングします。使用する材料と相性の良い溶剤を使用します。
9. 溶剤をタンクの中に入れます。
10. リッド(蓋)を交換したらつまみネジとクランプを締めます。
11. 洗浄用の溶剤が出てくるまでスプレーを続けます。
12. 手順の4~8までを繰り返します。

潤滑 - 攪拌モデル

潤滑に関する内容については、エアモータに付属しているサービスマニュアルを参照します。

攪拌機のベアリングアセンブリに組み込まれたベアリング部分には特別なオイルが使用されています。追加の潤滑処理は必要ありません。攪拌機のシャフトシールに対する潤滑処理は必要ありません。

症状	原因	対策
レギュレータキャップのポートからエアが漏れる	ダイヤフラムが破損している	ダイヤフラムを交換する
ゲージ圧力が緩やかに変動する	レギュレータの内部にあるバルブシートが汚れているか摩耗している	バルブシートのクリーニングもしくは交換を行う
材料が急速に沈殿する	材料の攪拌が不十分である	さらに攪拌を行う
攪拌機のシール部分からエアが漏れる	シールアセンブリに不具合がある	交換する
攪拌機のベアリングアセンブリに塗料が流入する	1. タンク内の塗料が多すぎる 2. 攪拌装置用シャフトシールに不具合がある	1. 塗料のレベルをベアリングアセンブリよりも低く保つ 2. 交換する
リッド(蓋)のガスケット部分から塗料やエアが漏れる	1. つまみネジが緩んでいる 2. リッド(蓋)のガスケットに不具合がある	1. 締め付ける 2. 交換する
注入口のガスケット部分から塗料やエアが漏れる	1. 注入口のキャップが緩んでいる 2. 注入口のガスケットに不具合がある	1. 締め付ける 2. 交換する
エアと塗料が混ざる	1. 塗料用のチューブがリッド(蓋)に対してシールされていない 2. 攪拌を過度に行っている	1. フルイドチューブをリッド(蓋)の内部に入れて締め付ける 2. 攪拌の速度を落とす

5/10/15 ガロン ステンレス製 タンクASSY

注記
 シャフトシール(8)の開いた側が
 下を向いています。
 リテーナ(9)は真空操作にのみ
 必要です。

注記
 すべてのエアおよび塗料接続に
 PTFEベースのスレッドシーラント
 を使用してください。

注意
 非常に敏感なレギュレータを備
 えた270kPa安全弁(12A)を
 使用してください。

PG
 ワセリン
 またはグリース

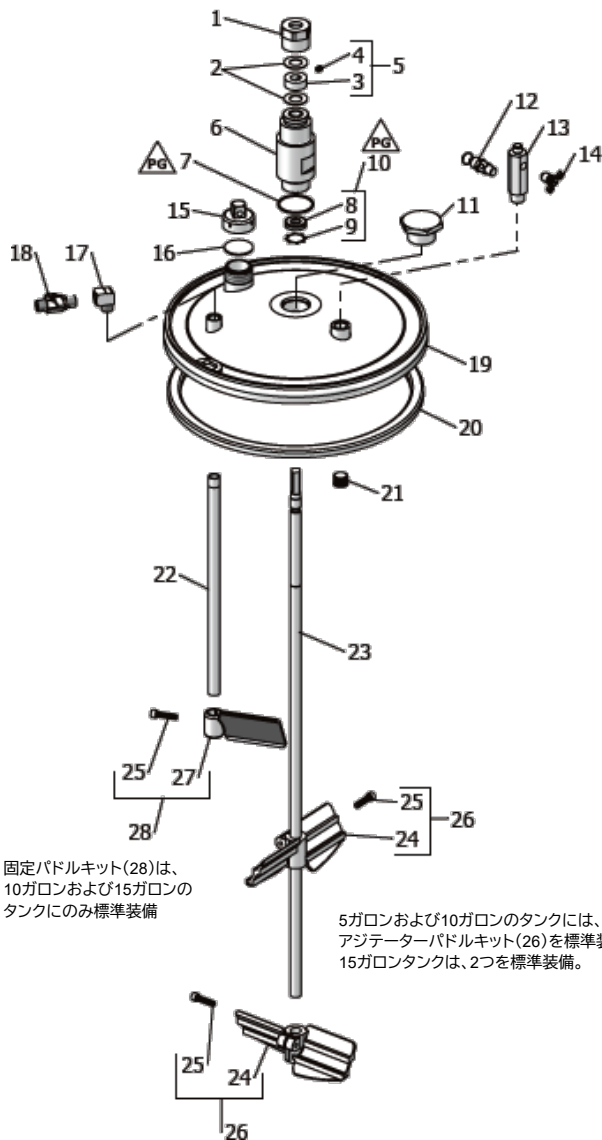
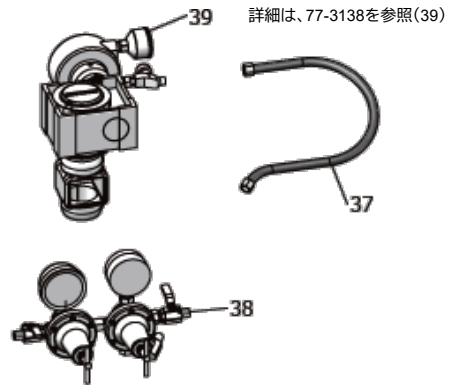

固定パドルキット(28)は、
 10ガロンおよび15ガロンの
 タンクにのみ標準装備

5ガロンおよび10ガロンのタンクには、1つの
 アジテーターパドルキット(26)を標準装備。
 15ガロンタンクは、2つを標準装備。

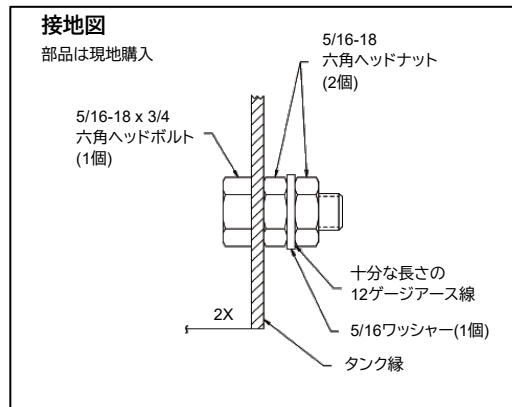
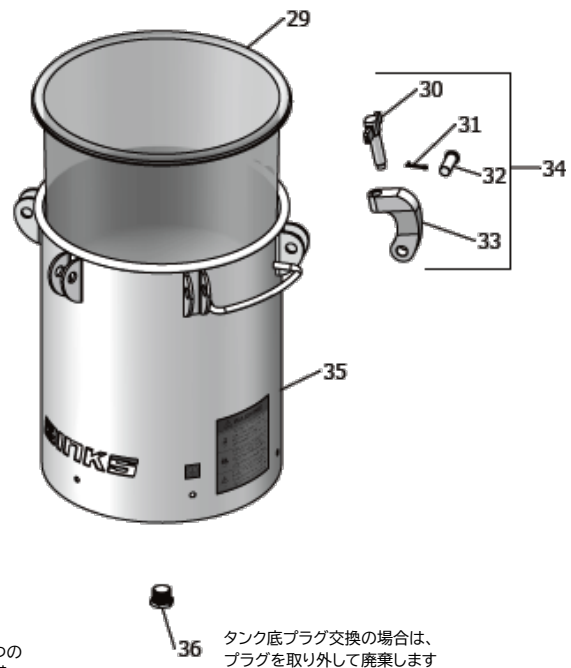

5/10/15 ガロン ステンレス製 タンクASSY – パーツリスト

項番	パーツNo	名称	5ガロン 数量	10ガロン 数量	15ガロン 数量
1 ▲	QMS-46	リテイニングナット	1	1	1
2 ▲	QMG-85	スラストワッシャー	2	2	2
3 ▲	---	スラストカラー	1	1	1
4 ▲●	---	セットネジ(5/16-18x10mm)	1	1	1
5	QMS-447	スラストカラーキット(項番4、5含む)	1	1	1
6 ▲	QMS-407	ベアリングASSY	1	1	1
7 ▲	SSG-81814-K2	Oリング(2個キット)	1	1	1
8 ▲	---	シャフトシール、内径5/8 ^{1/2}	1	1	1
9 ▲	---	内部保持リング	1	1	1
10	KK-5042	シャフトシールキット(項番8&9含む)	1	1	1
11	QMS-3	プラグ(非攪拌モデルのみ)、1-1/4 NPS	1	1	1
12	TIA-5110	安全弁ASSY、0.76MPa	1	1	1
12A	TIA-5040	安全弁ASSY、0.27MPa(超高感度のみ)			
13	QMG-21	エアマニホールド、1/2NPT	1	1	1
14	SS-2707	エア安全弁、1/4NPT	1	1	1
15	83-524	キャップ	1	1	1
16	83-1207	キャップ用ガスケット、1-1/4 NPS	1	1	1
17	SSP-1939	ストリートエルボー、3/8-18 NPT、S.S.3/8 NPT	1	1	1
18	VA-527	ボールバルブ、3/8 NPS アウトレット、S.S.	1	1	1
19	QMS-417-1	タンク蓋	1	1	1
20	QM-1458-1	タンクガスケット	1	1	1
21 ●	---	プラグ、1/2-14 NPT、S.S.	1	1	1
22	QMS-10-1	塗料チューブ	1	---	---
22	QMS-11-1	塗料チューブ	---	1	---
22	QMS-12-1	塗料チューブ	---	---	1
23 ▲	QMS-6	攪拌機シャフト	1	---	---
23 ▲	QMS-7	攪拌機シャフト	---	1	---
23 ▲	QMS-8	攪拌機シャフト	---	---	1
24 ▲	---	攪拌機羽	1	1	2
25 ▲●	---	六角穴付きネジ(5/16-18x32mm)SS	1	2	3
26	QMS-444	攪拌機羽キット(項番24、25含む)	1	1	2
27 ▲	---	攪拌機羽	---	1	1
28	QMS-445	攪拌機羽キット(項番25、27含む)	---	1	1
29	PTL-408K20	使い捨てタンクライナー、5ガロン	1	---	---
29	PTL-412-K8	使い捨てタンクライナー、10ガロン	---	1	---
29	PTL-415-K10	使い捨てタンクライナー、15ガロン	---	---	1
30	QM-1352	ネジ(項番34参照)	6	6	6
31 ●	---	割りピン(径1/8x25mm)(項番34参照)	6	6	6
32	---	継手ピン(項番34参照)	6	6	6
33	---	クランプ(項番34参照)	6	6	6
34 +	KK-5014	クランプ、ピン、ネジキット	6	6	6
35	QMS-505-1	タンクとラグASSY、5ガロン	1	---	---
35	QMS-510-1	タンクとラグASSY、10ガロン	---	1	---
35	QMS-515-1	タンクとラグASSY、15ガロン	---	---	1
36	---	タンク底プラグ、3/4 NPT	1	1	1
37	HA-57011	エアホースASSY(項番38を含む)	1	1	1
38	8-9ページ参照	エアコントロール	1	1	1
39	31-452	エアモーター/ギアボックスドライブ	1	1	1

●現地購入(市販品)

+KK-5014クランプ、ピン、ネジキットには、項番30、31、32、33が各1つずつ含まれています。

▲個別、または完全な攪拌機ASSYとして入手可能なアイテム。QMS-432(5ガロン用)、QMS-433(10ガロン用)、QMS-434(15ガロン用)

5/10/15 ガロン ステンレス製 タンクASSY – エアコントロール

■ シングル減圧弁エアコントロール

タンクの圧力のみを制御

- 85-470 攪拌機のないタンク用
- 85-471 攪拌機を備えたタンク用

* 印のついたアイテムは攪拌機と一緒に使用します。

項番	パーツNo	名称	85-470	85-471
1 +	HAR-511	エアレギュレータ	1	1
2 •	---	ブッシング3/8(m)x1/4(f)	2	2
3	VA-542	ボールバルブ	2	2
4	83-1290	ゲージ, 1.0MPa	1	1
5	SSP-8217-ZN	スイベル アダプター	1	1
6 •	---	1/4 NPTプラグ (レギュレータに付属)	1	---
7	H-2008	ニップル, 1/4 NPS×1/4 NPT	---	1
8	SSP-30-ZN	スイベル エルボ, 1/4 NPS(m)×1/4 NPS(sw)	---	1

● 現地購入(市販品)

+ レギュレータのサービスパーツについては、77-2781を参照ください。リペアキット:KK-4977

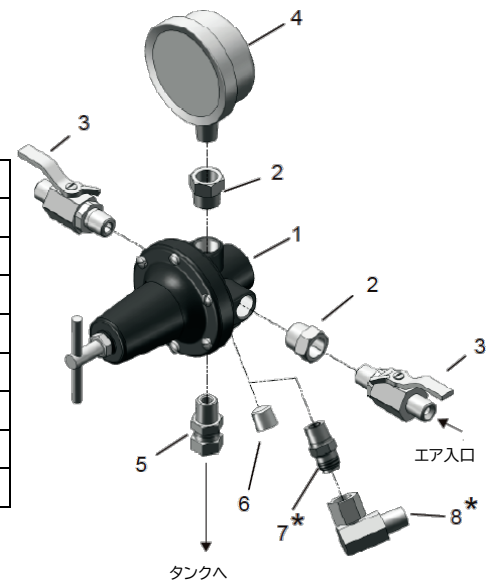

■ ダブル減圧弁エアコントロール

タンクの圧力とスプレーガンの霧化圧力を制御

- 85-472 攪拌機のないタンク用
- 85-473 攪拌機を備えたタンク用

* 印のついたアイテムは攪拌機と一緒に使用します。

項番	パーツNo	名称	85-472	85-473
1 +	HAR-511	エアレギュレータ	1	1
2 •	---	ブッシング3/8(m)x1/4(f)	2	2
3	VA-542	ボールバルブ	2	2
4	83-1290	ゲージ, 150PSI(1.0MPa)	1	1
5	SSP-8217-ZN	スイベル アダプター	1	1
6 •	---	1/4 NPTプラグ (レギュレータに付属)	2	1
7	83-4233	D.M.ニップル 1/4×3/8	1	1
8 #	HAR-507	エアレギュレータ	1	1
9	83-1355	ゲージ 100PSI(0.7MPa)	1	1
10	H-2008	ニップル, 1/4 NPS×1/4 NPT	1	1
11	SSP-30-ZN	スイベル エルボ, 1/4 NPS(m)×1/4 NPS(sw)	1	1

● 現地購入(市販品)

+ レギュレータのサービスパーツについては、77-2781を参照ください。リペアキット:KK-4977

レギュレータのサービスパーツについては、SB-6-147を参照してください。リペアキット:KK-4977

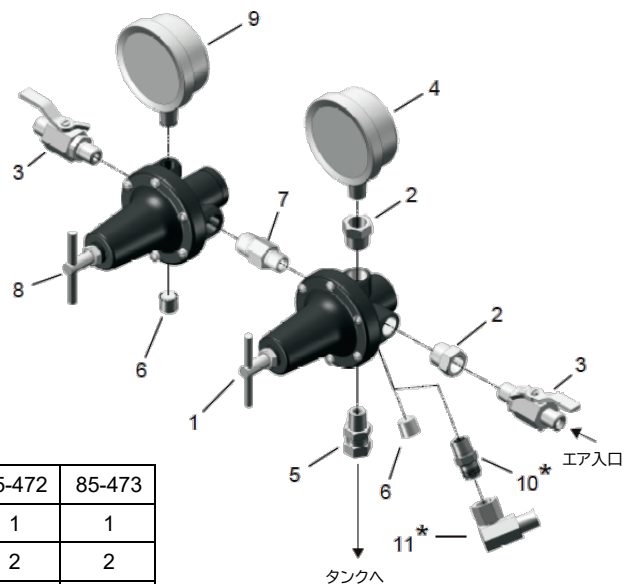

5/10/15 ガロン ステンレス製 タンクASSY – 超精密エアコントロール

■ 精密レギュレータのエアコントロール - シングルレギュレータ

0-0.21MPaの範囲内においてのみタンクの圧力を極めて高い精度で制御。

0.28MPaの安全バルブが含まれます(図なし)

- 85-490 攪拌機のないタンク用
 - 85-491 攪拌機を備えたタンク用
- * 印のついたアイテムは攪拌機と一緒に使用します。

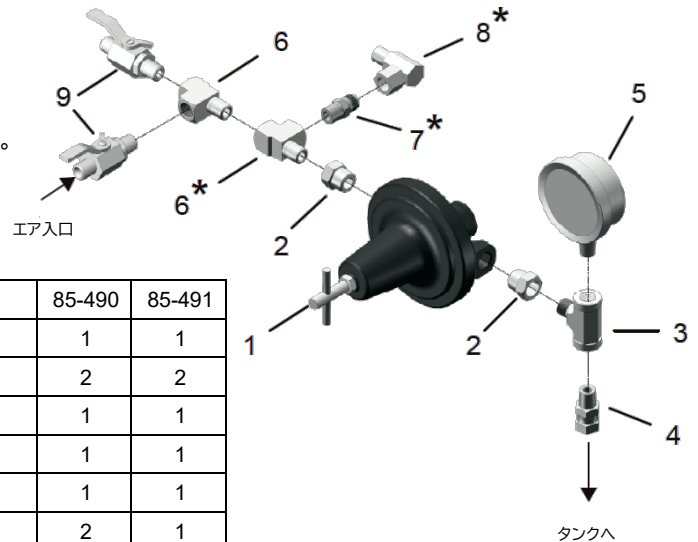

項番	パーツNo	名称	85-490	85-491	
1	+	HAR-501	超精密エアレギュレータ	1	1
2	•	---	ブッシング3/8(m)x1/4(f)	2	2
3		SSP-2629-ZN	M. ブランチ ティー、1/4 NPT	1	1
4		SSP-8217-ZN	スイベル アダプター	1	1
5		83-1414	ゲージ 30 PSI(0.21MPa)	1	1
6	•	---	1/4 NPTストリート ティー	2	1
7		H-2008	ニップル、1/4 NPS×1/4 NPT	---	1
8		SSP-30-ZN	スイベル エルボ、1/4 NPS(m)×1/4 NPS(sw)	---	1
9		VA-542	ボールバルブ	2	2
10		TIA-5040	安全バルブ、40 PSI(0.28MPa) (図なし)	1	1

● 現地購入(市販品)

+ レギュレータのサービスパーツについては、SB-6-131を参照してください。リペアキット:KK-4200

■ 精密レギュレータのエアコントロール - ダブルレギュレータ

タンクの圧力を極めて高い精度で制御するほか、スプレーガンに対する標準的な制御も実施。

40PSI/2.8bar(0.28MPa)の安全バルブが含まれます(図なし)

- 85-492 攪拌機のないタンク用
 - 85-493 攪拌機を備えたタンク用
- *印のついたアイテムは攪拌機と一緒に使用します。

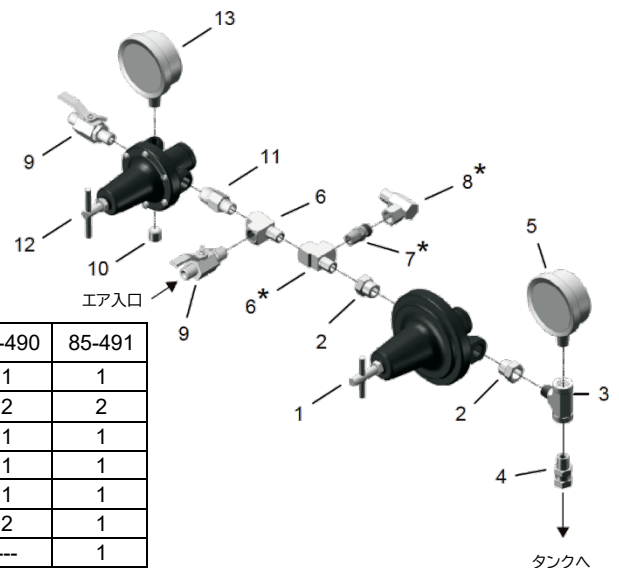

項番	パーツNo	名称	85-490	85-491	
1	+	HAR-501	超精密エアレギュレータ	1	1
2	•	---	ブッシング3/8(m)x1/4(f)	2	2
3		SSP-2629-ZN	M. ブランチ ティー、1/4 NPT	1	1
4		SSP-8217-ZN	スイベル アダプター	1	1
5		83-1414	ゲージ 30 PSI(0.21MPa)	1	1
6	•	---	1/4 NPTストリート ティー	2	1
7		H-2008	ニップル、1/4 NPS×1/4 NPT	---	1
8		SSP-30-ZN	スイベル エルボ、1/4 NPS(m)×1/4 NPS(sw)	---	1
9		VA-542	ボールバルブ	2	2
10	•	---	1/4 NPTプラグ(レギュレータに付属)	2	2
11		83-4233	D.M.ニップル 1/4×3/8	1	1
12	#	HAR-507	エアレギュレータ	1	1
13		83-1355	ゲージ 100 PSI(0.7MPa)	1	1
14		TIA-5040	安全バルブ、40 PSI(0.28MPa) (図なし)	1	1

● 現地購入(市販品)

+ レギュレータのサービスパーツについては、SB-6-131を参照してください。リペアキット:KK-4200

レギュレータのサービスパーツについては、SB-6-147を参照してください。リペアキット:KK-4977

85-469 ダブルレギュレータへの変更アッセンブリキット

スタンダードシングルレギュレータもしくは精密エア制御をダブルレギュレータエア制御に変更

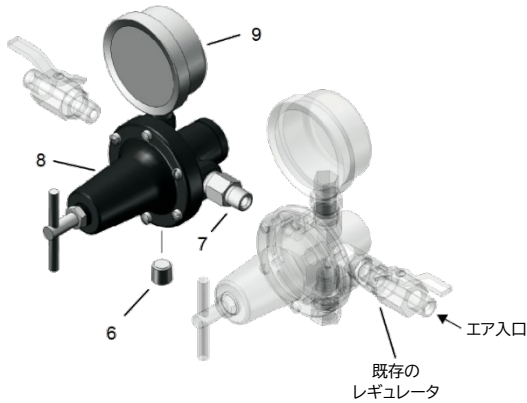

項番	パーツNo	名称	数量
6	● ---	1/4 $\frac{1}{2}$ NPTプラグ(レギュレータに供給される)	1
7	83-4233	D.M.ニップル 1/4×3/8	1
8	HAR-507	エアレギュレータ	1
9	83-1355	ゲージ 0.7MPa	1

● 現地購入(市販品)

QMS-4003 レギュレーションキットなし

タンク内の塗料圧が他の個別制御によって調節されている場合に使用

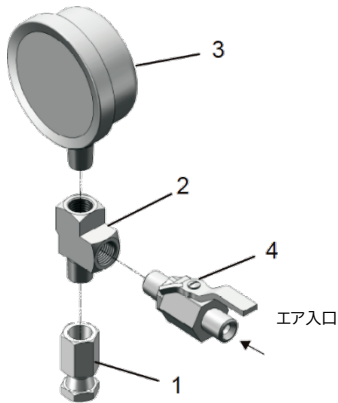

項番	パーツNo	名称	数量
1	● ---	アダプター、1/4 NPS(m)×1/4NPS(sw)	1
2	● ---	ストリートティー	1
3	83-1290	ゲージ 1MPa	1
4	VA-542	ボールバルブ	1

● 現地購入(市販品)

ボトムアウトレットキット(レッグ付)

タンクをスタンダードなトップアウトレットからボトムアウトレットに変更することが可能。
ボトムアウトレットの接液部は全てステンレス製です。

183-3001 3/4インチのボトムアウトレットを備えた5/10/15ガロンタンク用
183-3005 レッグキットが3つ含まれます。

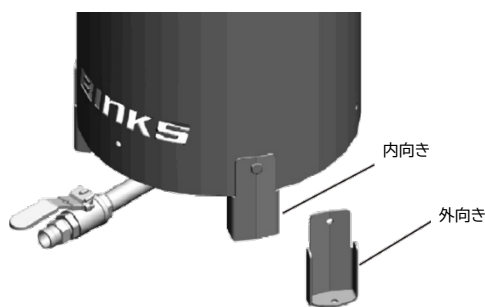

マウンティングの柔軟性を高めるため、レッグは内側と外側のいずれかに向けることができます。

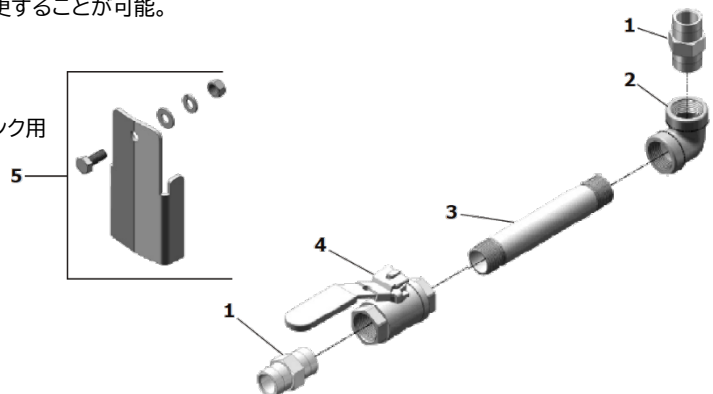

項番	パーツNo	名称	数量
1	---	アダプター、3/4 NPT-NPS共通	2
2	---	エルボ、3/4 NPT(F)	1
3	---	パイプニップル	1
4	---	ボールバルブ、3/4 NPT フルポート	1
5	183-3005	LEGキット	3

アクセサリ類

- **VS-534**

フルイドストレーナー

材料をろ過するために、フルードアウトレットバルブとフルードホースの間に取り付けます。

ステンレススチールとナイロンフィルターで作られたコンポーネント。

100メッシュのスクリーンを標準装備。詳細はSBBI-7-072を参照してください。

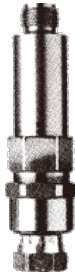

- **使い捨てタンクライナー**

モールド加工されたポリエチレン製のタンクライナーは、廃棄する溶剤の量とタンクをクリーニングする時間を減少させます。

このライナーは丈夫で耐久性が高く、中身を漏れさせることのないポリエチレン素材で作られていて、相性の良い全ての素材と一緒に使用することができます。

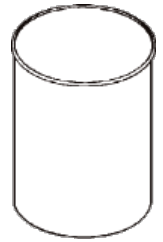

PTL-408-K20キット: 20タンクライナー(37ℓ)

PTL-412-K8キット: 8タンクライナー(45ℓ)

PTL-415-K10キット: 10タンクライナー(75ℓ)

- **HFRL-508、HFRL-509**

クリーンエア制御ユニット

これらのユニットは、パイプ内の汚れや液体エアロゾルを除去できるように設計されています。

フィルターボウルに蓄積する液体を放出するための自動ドレンが含まれます。

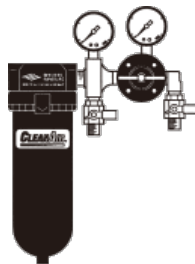

- **プロスペクター 圧力タンクストレーナー (5/10/15ガロンタンク用)**

プロスペクターストレーナーを使用することで、塗料、染料、ラッカーおよびコーティング剤から経済的に異物を除去することができます。

内径…………… 298mm (11.75インチ)

外形…………… 390mm (15.375インチ)

深さ…………… 95mm (3.75インチ)

ケース数量…… 20



- **29-3100**

スクラブハンドクリーナータオル

Scrubs®は、塗装工の方々が用いる ウェットタイプのハンドクリーナータオルです。

水は全く必要ありません。



PTS-5Gal-K20-200……………200ミクロン

PTS-5Gal-K20-400……………400ミクロン

PTS-5Gal-K20-600……………600ミクロン

- **83-2924**

フルイドストレーナー

タンクのフルイドアウトレットに装着。

100メッシュのフィルタースクリーンを含みます。

(他のメッシュサイズのフィルタースクリーンを追加で購入することができます)

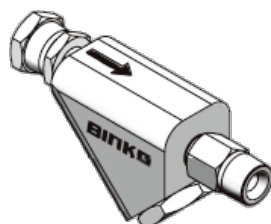

保証書

本製品は、Carlisle Fluid Technologiesの材質および仕上りの欠陥のみが保証の対象となります。
Carlisle Fluid Technologies以外の部品やアクセサリーを使用した場合、保証はすべて無効となります。
示したメンテナンスガイドを守らず発生したトラブルは、保証が無効になる場合があります。
保証に関する具体的な情報については、Carlisle Fluid Technologiesまでお問い合わせください。

技術サポートが必要な場合や認定販売代理店をお探しの場合は、
以下に記載されている各国のセールス&カスタマーサポートまでお問い合わせください。

地域	工業/自動車	自動車補修
南北アメリカ	フリーダイヤル電話：1-888-992-4657 フリーダイヤルFax：1-888-246-5732	フリーダイヤル電話：1-800-445-3988 フリーダイヤルFax：1-800-445-6643
欧州、アフリカ、中東、インド	電話：+44 (0)1202 571 111 Fax：+44 (0)1202 573 488	
中国	電話：+8621-3373 0108 Fax：+621-3373 0308	
日本	電話：081 45 785 6421 Fax：081 45 785 6517	
オーストラリア	電話：+61 (0) 2 8525 7555 Fax：+61 (0) 2 8525 7575	

当社製品に関する最新情報はwww.carlisleleft.comをご覧ください。

Carlisle Fluid Technologiesは、革新的な仕上げ技術の分野で世界をリードする企業です。
Carlisle Fluid Technologiesは、予告なく装置の仕様を変更することがありますのでご了承ください。

BGK™、Binks®、DeVilbiss®、Hosco®、MS®、およびRansburg®

は、Carlisle Fluid Technologies, Inc.の登録商標です。

© 2021 Carlisle Fluid Technologies, Inc.

無断複写・複製・転載を禁じます。



NOTE

NOTE

NOTE



BINKS® ビンクス
CFT ランスパーク 株式会社

本 社 〒236-0004 神奈川県横浜市金沢区福浦 1-15-5

TEL: 045-785-6378 FAX: 045-785-6517

<http://www.carlisleft.co.jp/>



©2019 Carlisle Fluid Technologies.

®BINKS is registered trademark of Carlisle Fluid Technologies.